

1次ラウンド 1/13 (月祝)

札内スポーツセンター

サンドームおとふけ

Table with 8 columns: Team, Win, Loss, Points, Goals For, Goals Against, Total Points, Rank. Rows include 1. 幕別札内A, 2. 足寄, 3. 豊成B, 4. 緑陽台.

Table with 8 columns: Team, Win, Loss, Points, Goals For, Goals Against, Total Points, Rank. Rows include 21. 士幌, 22. 音更Jr, 23. SSJr, 24. 東.

Table with 8 columns: Team, Win, Loss, Points, Goals For, Goals Against, Total Points, Rank. Rows include 5. 札南, 6. 光南, 7. 芽室A, 8. 明星H.

Table with 8 columns: Team, Win, Loss, Points, Goals For, Goals Against, Total Points, Rank. Rows include 25. 音更Un, 26. 芽室B, 27. 稲田, 28. 清水.

Table with 8 columns: Team, Win, Loss, Points, Goals For, Goals Against, Total Points, Rank. Rows include 9. 幕別札内B, 10. 帯広FC, 11. 緑ヶ丘, 12. 西帯広.

Table with 8 columns: Team, Win, Loss, Points, Goals For, Goals Against, Total Points, Rank. Rows include 29. 御影, 30. 本別, 31. 広尾, 32. 川西.

Table with 8 columns: Team, Win, Loss, Points, Goals For, Goals Against, Total Points, Rank. Rows include 13. 開西つじが丘, 14. 明和広陽, 15. 大樹, 16. フロウレツ.

Table with 8 columns: Team, Win, Loss, Points, Goals For, Goals Against, Total Points, Rank. Rows include 33. 白人, 34. 中札内, 35. 大空, 36. 帯広中央.

Table with 8 columns: Team, Win, Loss, Points, Goals For, Goals Against, Total Points, Rank. Rows include 17. 鈴蘭, 18. 上士幌, 19. 帯広Jr, 20. 豊成A.

Table with 8 columns: Team, Win, Loss, Points, Goals For, Goals Against, Total Points, Rank. Rows include 37. 池田, 38. 若葉, 39. しんとく, 40. 啓西.

Table with 5 columns: Team Name, Wins, Losses, Total Points, Rank. Title: 3位チームワイルド.

Table with 5 columns: Team Name, Wins, Losses, Total Points, Rank. Title: Fブロック 2位~4位決定方法.

Table with 5 columns: Team Name, Wins, Losses, Total Points, Rank. Title: Iブロック 2位~4位決定方法.

1次ラウンド・決勝トーナメント準決勝まで試合時間 ランニングタイム10分-3分-10分

決勝戦試合時間 プレーイングタイム8分-3分-8分

1次ラウンド試合進行表 1/13 (月祝)

Large table with 15 rows and 16 columns, detailing match times, teams, and scores for both venues.

決勝トーナメント 1/18 (土) サンドームおとふけ

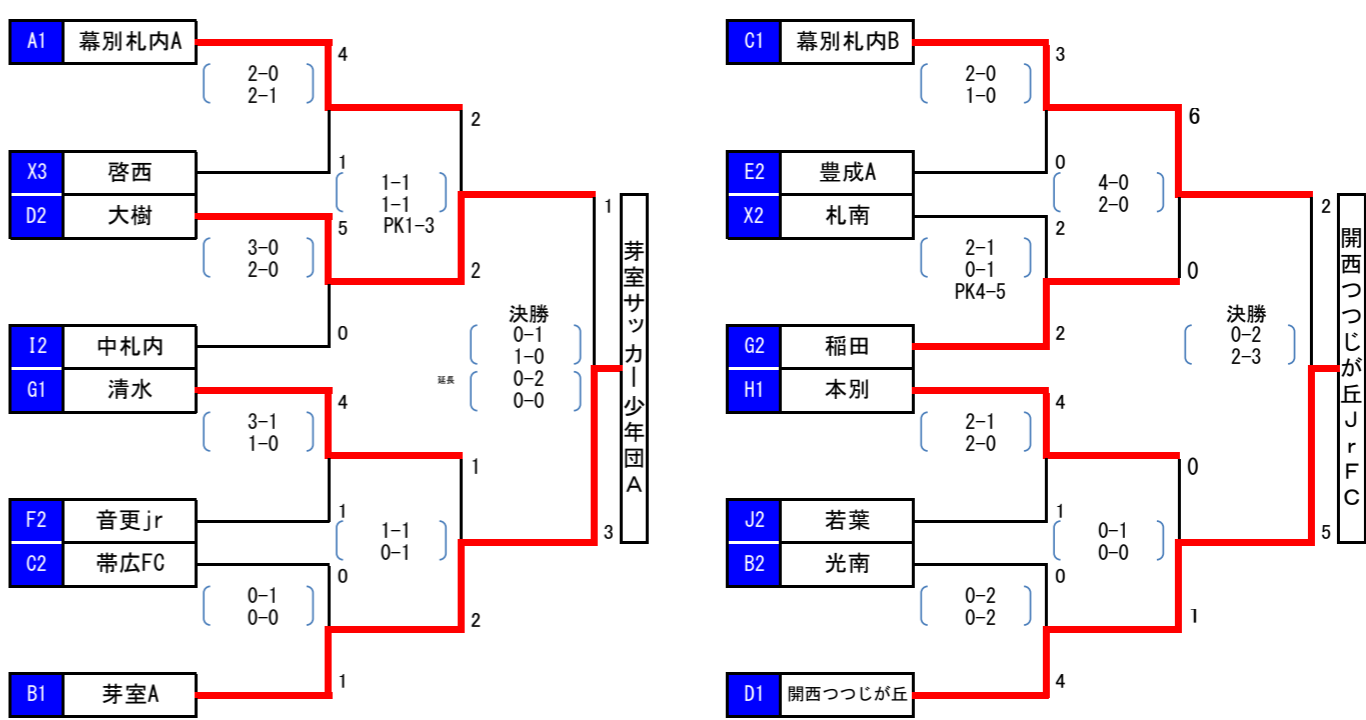

Cブロック

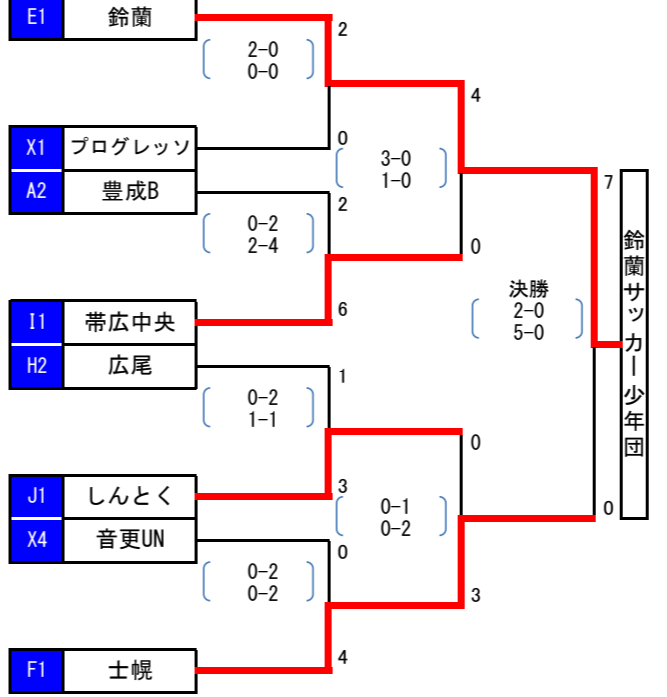

競技規則: 本年度公益財団法人日本サッカー協会フットサル競技規則による。試合時間は、1次ラウンド、決勝トーナメント準決勝まで10分ハーフのランニングタイムとし、決勝戦は8分ハーフのプレーイングタイムとする。